

AWF 5 Stufen Ultrafilteranlage Wasserfilter - Trinkwasserfilter



- ✓ leichte Montage
- ✓ einfach im Gebrauch
- ✓ modern & umweltfreundlich

5-stufige WasserFilter-Anlage mit PI Aktivkohlefilter

TOP QUALITÄT, TOP FILTER

Unsere 5-stufige Wasser-Filter-Anlage mit PI Aktivkohlefilter erzeugt Wasser höchster Reinheit und mit erfrischendem Geschmack. Sie ist sehr preisgünstig und einfach in Montage und Handhabung. Dabei entspricht die Anlage in Qualität und Filterleistung deutlich teurer angebotenen Anlagen. Sie hat eine Leistung von ca. 2000 Liter pro Tag, abhängig vom Vordruck.

Unsere Anlage ist die Lösung für fast alle Wasserverunreinigungen.

Es werden viele Fremdstoffe bis zu 99% ausgefiltert: Schwermetalle, Pestizide, Hormone, Fungizide, Arzneistoffe, Chlor, Asbest, Kalkpartikel, radioaktive Isotope, Viren, Bakterien usw.

Die Anlage enthält keine RO- Membrane (Umkehrosmose) und auch keinen Ionenaustauscher. Das bedeutet, der natürliche Mineralstoffgehalt (der lebensnotwendig ist) bleibt weitgehend erhalten und die Wasserhärte wird nur in einem geringen Maße beeinflusst.

Technische Daten

1. Filterstufe	5 micron PP Feinstfilter (Art.Nr.150820) 7,90€
2. Filterstufe	Aktivkohleblockfilter (Art.Nr.150825) 7,90€
3. Filterstufe	granulierter Aktivkohlefilter (Art.Nr.150827)7,90€
4. Filterstufe	Ultrafilter (Art.Nr.150837)19,90€
5. Filterstufe	PI Aktivkohlefilter (Art.Nr.150829)7,90€
Beschreibung: 5-stufiges Wasserfilter-System mit PI Aktivkohlefilter "Gourmet"	
Maße (Lx BxH)	41 x 16 x 41 cm
Kapazität	2000 Liter/Tag bei 4 bar Vordruck
Membran	Ultrafilter
Behälter	10" (254mm) O-Ring Gefäße
Anschlüsse	Jaco 1/4" (6,5 mm)
Wasserhahn	D-01
Wassertank	wird nicht benötigt

Filtersatz (Art.Nr.150819) besteht aus insgesamt 6 Stk. - Art.Nr. :

2x 150820, je 1x 150825,150827,150837,150829 Preis: 49,90 €

Funktionsweise

Diese Filteranlage filtert auch Brunnenwasser oder Regenwasser, damit sie es als Trinkwasser für den Haushalt und den Garten nutzen können. Diese Filteranlage ist speziell für die Sedimentfiltration, Giftstofffiltration, Entfärbung, Bakterienfiltration und zur Geschmacksoptimierung des Wassers zusammengestellt worden. Die Filteranlage kann sowohl als Untertischgerät verwendet werden, erfüllt aber auch alle Anforderungen in Wohnmobilen, Booten und ähnlichen. Die Filteranlage kann in jeder Position montiert und betrieben werden.

Bestehend aus fünf Filterstufen erreichen sie so beste Filterergebnisse:

1. Sedimentfiltration auf 5 μ (Damit werden im Wasser befindliche Sedimentpartikel wie Sand, Rost und Algen entfernt.)
2. Giftstofffiltration. Mit Hilfe einer Filterkartusche aus gepresster Aktivkohle filtern Sie einen Großteil der Giftstoffe aus ihrem Wasser wie z.B. Ozon, Pestizide, Rost, Kalkpartikel, Chlor. Die Konzentrationen von Schwermetallen, wie Blei, Kupfer usw. werden erheblich reduziert. Außerdem entfärbt Aktivkohle das Wasser, wenn z.B. gelbe oder braune Trübungen vorhanden sind. Weiterhin entfernt Aktivkohle auch Gerüche aus dem Wasser.
3. Giftstofffiltration Mit Hilfe einer Filterkartusche aus granulierter Aktivkohle filtern Sie nochmals letzte verbliebene Reste von Giftstoffen aus Ihrem Wasser.
4. Ultrafiltermembrane filtern alle Partikel > 0,22 Micron (0,000 22 mm) aus dem Wasser. Diese Stufe entfernt nochmals etwa verbliebene Bakterien, Protozoen, Zysten, Algen, Sporen, Pilzsporen usw. (Ist in normalen Fachläden fast nicht zu bekommen, wird aber von der Industrie zur Mineralwasserreinigung benutzt. Ultrafilter werden außerdem zur Trinkwasseraufbereitung in Katastrophengebieten, zum Beispiel vom THW eingesetzt).
5. PI Aktivkohlefilter besteht aus hochwertiger granulierter Kokosaktivkohle mit größtmöglicher Oberfläche. Dieser Filter entfernt geruchlich und geschmacklich unangenehme (olfaktorisch störende) Substanzen, das Wasser schmeckt rein und erfrischend.

Das Produkt / die Filter sind mit Verschlussklappen versehen oder / und sind in Folie verschweißt. Aufgrund dieser Maßnahme hat dieses Produkt kein Mindesthaltbarkeitsdatum. Dementsprechend können Sie dieses Produkt ohne Qualitätsverlust lagern.







Montage

Die Montage ist dank der beiliegenden Einbauanleitung einfach. In 20 Minuten haben Sie Ihre Anlage eingebaut!

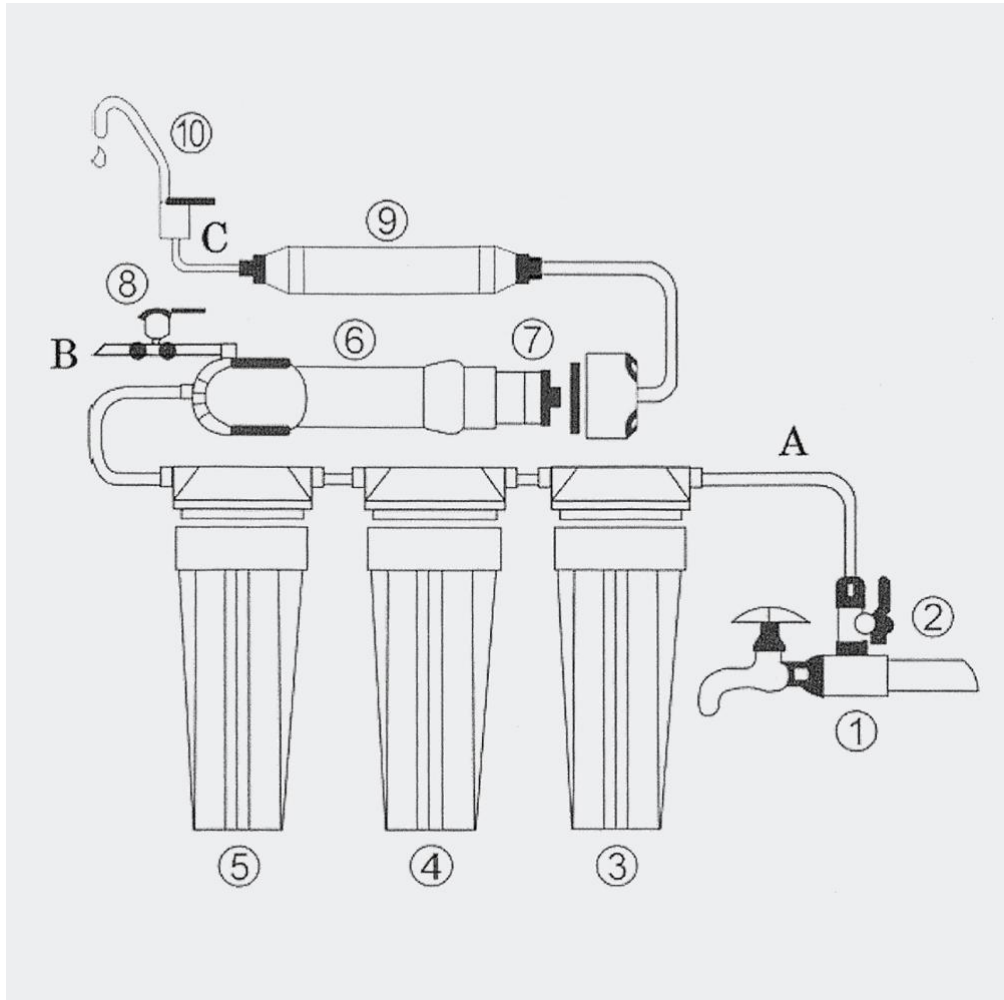

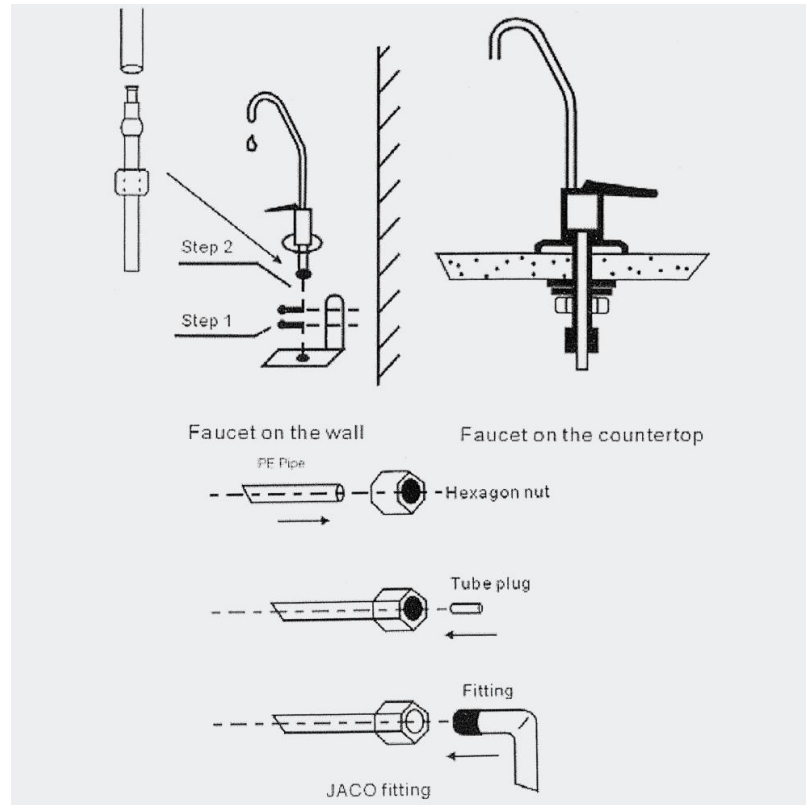

Lieferumfang

- Filterschlüssel
- 5 Micron Sediment
- Anschlussschläuche
- Aktivkohleblock-Filter
- Montage- & Anschlusszubehör
- Bedienungsanleitung in deutsch
- Wasserhahn mit schwarzem Clip
- Ultrafilter Hochleistungsmembrane.
- Rechnung mit ausgewiesener MwSt.
- 5-stufige WasserFilter-Anlage mit PI Aktivkohlefilter
- PI Aktivkohlefilter besteht aus hochwertiger granulierter Kokosaktivkohle mit größtmöglicher Oberfläche.

Dieser Filter entfernt geruchlich und geschmacklich unangenehme (olfaktorisch störende) Substanzen, das Wasser schmeckt rein und erfrischend.

Bitte beachten Sie das wir keine Haftung auf Wasserschäden geben, die Absicherung und Kontrolle obliegt ihrer Aufsicht und einer entsprechenden Wasserschadenversicherung.

Filterwechsel sollte nach Angaben immer Zeitgerecht gewechselt werden.

Preis : 129,- zzgl. Verpackung und Versand

Firma: Auto-Wellness Forst - Hillenbrand Peter, Burgweg 10, 76694 Forst, Tel.01608548547

Bestellung : UF-FILTER@Auto-Wellness-Forst.de